

Hlavní parametry

Kompatibilní řada	Lexium 28
Typ produktu nebo součásti	Servomotor
Označení přístroje	BCH2

Doplňěk

Maximální mechanická rychlost	3000 ot./min
[Us] jmenovité napájecí napětí	220 V
Počet fází v síti	Trojčázové
Trvalý mezní proud	16.33 A
Klidový krouticí moment	14,32 N.m pro LXM26D při 19,8 A, 220 V, trojčázové 14,32 N.m pro LXM28... při 19,8 A, 220 V, trojčázové
Trvalý výkon	3000 W
Maximální klidový moment	42,97 N.m pro LXM26D při 19,8 A, 220 V, trojčázové 42,97 N.m pro LXM28... při 19,8 A, 220 V, trojčázové
Jm. výstupní výkon	3000 W pro LXM26D při 19,8 A, 220 V, trojčázové 3000 W pro LXM28... při 19,8 A, 220 V, trojčázové
Jmenovitý krouticí moment	14,32 N.m pro LXM26D při 19,8 A, 220 V, trojčázové 14,32 N.m pro LXM28... při 19,8 A, 220 V, trojčázové
Jmenovité otáčky	2000 ot/min pro LXM26D při 19,8 A, 220 V, trojčázové 2000 ot/min pro LXM28... při 19,8 A, 220 V, trojčázové
Maximální proud Irms	53,9 A pro LXM26D při 3 kW, 220 V 53,9 A pro LXM28... při 3 kW, 220 V
Maximální trvalý proud	18.8 A
Kompatibilita	LXM26D servoměnič motor při 3 kW, 220 V, trojčázové LXM28... servoměnič motor při 3 kW, 220 V, trojčázové
Provedení hřídele	S perem a drážkou
Průměr hřídele	35 mm
Délka hřídele	79 mm
Šířka klíče	10 mm
Typ enkodéru	20 bit jednootáčkový absolutní enkodér
Parkovací brzda	Ano
Přidrzný moment	48 N.m pro vestavěný
Montážní držák	Standardní příruba
Osová výška motoru	180 mm
Elektrické připojení	MIL konektor
Konst. točivého momentu	0.88 N.m/A při 20 °C
Zpětná emf konstanta	53 V/krpm při 20 °C
Moment setrvačnosti motoru	54.1 kg.cm ²
Odpor statoru	0,131 Ohm při 20 °C
Indukčnost statoru	2,7 mH při 20 °C
El. časová konstanta statoru	20,61 ms při 20 °C
Max. radiální síla Fr	1200 N 2000 ot./min

Max. axiální síla Fa	497 N
Zatažení brzdy	49.6 W
Typ chlazení	Přirozené proudění
Délka	235 mm
Délka motoru	2
Průměr centrovacího kroužku	114.3 mm
Hloubka středního kroužku	4 mm
Počet montážních otvorů	4
Montážní otvor o průměru	13.5 mm
Průměr kruhu mont. otvorů	200 mm
Vzdálenost mezi hřídelem a přírubou-rameno	4 mm
Hmotnost přístroje	23 kg

Životní prostředí

stupeň krytí IP	IP65 IM B5, IM V1 IP50 IM V3
teplota okolního vzduchu pro provoz	0...40 °C

Nabídka udržitelnosti

udržitelný stav nabídky	Výrobek Green Premium
RoHS	Vyhovuje - od 1442 - Prohlášení o shodě Schneider Electric
REACH	Odkaz neobsahuje SVHC nad mezní hodnotou
dokument o ekologickém profilu	Dostupný
instrukce o ukončení životnosti výrobku	Standardní recyklaci výrobku

Contractual warranty

Záruční lhůta	18 měsíců
---------------	-----------

Dimensions

Dimensions of Motor

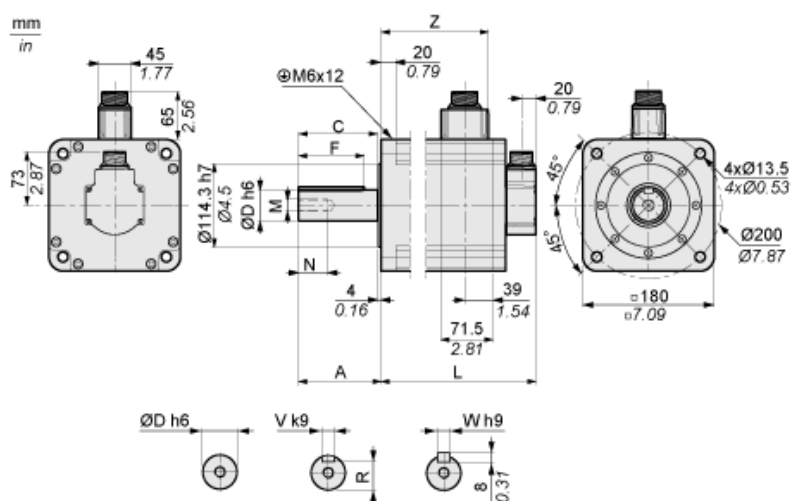

	mm	in.
L (without holding brake)	202	7.95
L (with holding brake)	235	9.25
A	79	3.11
C	73	2.87
D	35	1.38
F	63	2.48

N	28	1.10
M	M12	
R	30	1.18
V	10	0.39
W	10	0.39
Z	136	5.35

Torque/Speed Curves with 230 V Three Phase Supply Voltage

Servo Motor with LXM28AU30●●● Servo Drive

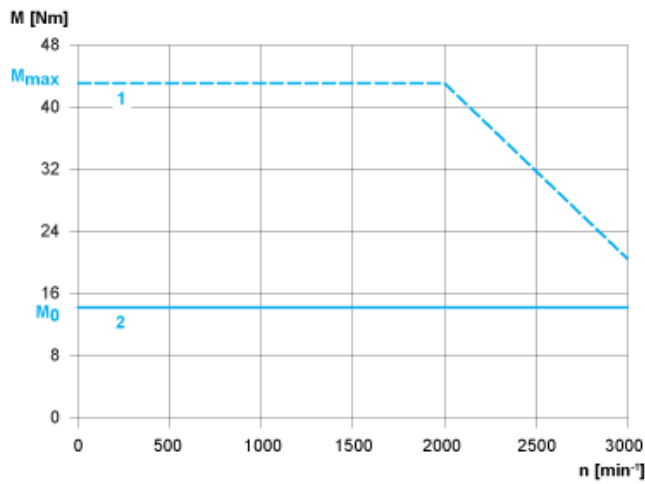

- 1 : Peak torque
- 2 : Continuous torque